

- > 88 touches dynamiques
- > Clavier avec mécanique de marteaux naturels à 3 capteurs
- > Clavier mat, toucher ivoire
- > Source Sonore AIF Linear Morphing
- > 250 sonorités dont 6 de grand piano
- > 180 rythmes
- > Ecran LCD rétro-éclairé
- > 128 notes de polyphonie

Clavier

88 touches avec mécanique de marteaux naturels à 3 capteurs
Clavier mat toucher ivoire

Puce sonore

AIF Linear Morphing
128 notes de polyphonie
180 rythmes

Sonorités

250 sonorités dont 6 de grand piano
Fonctions split et layer

Effets

Reverb (4), chorus (4), brillance (-3 à +3), résonance acoustique, DSP

Métronome

Pulsations : 0, 2, 3, 4, 6
Tempo : de 20 à 255

Banque de morceaux

Nombre de morceaux : 60
Apprentissage : main droite / main gauche

Séquenceur

5 morceaux / 17 pistes

Pédales

Douce, forte, tonale et demi-pédale

Autres fonctions

Toucher dynamique : 3 types, off
Transposition : 1 octave (-12 à 0, 0 à +12)
Tuning A4 : 440.0 Hz +/- 99 cents
Fonctions duet et lock
Protection des données par Flash-ROM
Expansion de chansons
Editeur de rythmes
Music presets : 300
One Touch Preset : 180
Autoharmonize

Midi

16 canaux multi-timbre

Entrées / sorties

Casque (2x jacks standard)
USB to host
Sortie carte SD
Midi in/ Midi out
Line in/ Line out
Entrée pédale

Enceintes

16 cm x 2,5 cm x 2 ; 30W + 30W

Dimensions / poids / Gencodes

141,2 (l) x 49,2 (p) x 90,0 (h) cm / 51 kg
Gencode: 4971850361572



CELVIANO AP-620BK



Source sonore AIF Linear Morphing Echantillonnage en 4 étapes avec 128 niveaux de vélocité

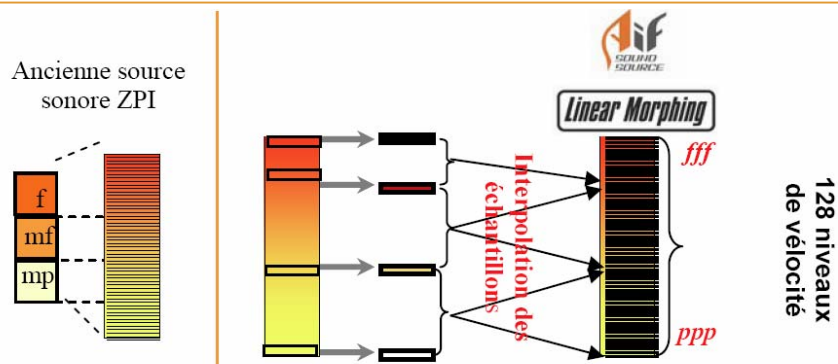

Système de marteaux avec 3 capteurs

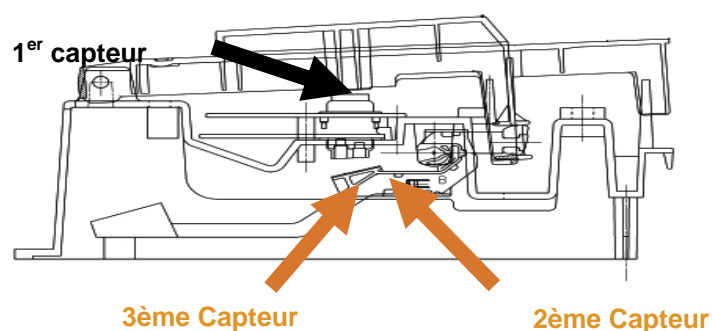

Clavier Toucher Ivoire



Clavier Mat
Toucher Ivoire
Anti-glissement